



Guía del Usuario

Marcas comerciales y marcas de servicio

QuickLink Mobile® es marca comercial registrada de Smith Micro Software, Inc.

ExpressCard™ es marca comercial de PCMCIA.

Microsoft®, Hotmail, MSN®, ActiveSync®, Outlook®, Outlook Express® y Windows® son marcas comerciales o marcas comerciales registradas de Microsoft® Corporation en los Estados Unidos y en otros países.

Los logotipos de Netscape, Netscape N y Ship's Wheel son marcas comerciales registradas de Netscape Communications Corporation en los Estados Unidos y en otros países.

AOL® es marca comercial registrada de America Online, Inc.

Aironet®, Cisco®, Cisco Systems® son marcas comerciales registradas de Cisco Systems, Inc. y sus filiales en los Estados Unidos y en otros países determinados.

HotSync® es marca comercial registrada de Palm, Inc.

Mac OS® es marca comercial registrada de Apple Computer, Inc.

Kyocera® es marca comercial registrada de Kyocera Corporation.

Los nombres de las compañías y los productos en concreto que se mencionen en esta guía para el usuario pueden ser marcas comerciales de sus respectivos propietarios.

Copyright 2007, Kyocera Wireless Corp. Todos los derechos reservados.

82-G1851-1SP, Rev. 001

Contenido

Inicio	1
Lista de control	1
Información sobre su ExpressCard	1
Información sobre la tarjeta	1
Gestión de energía	2
Otras características y ventajas	2
Cuidado y mantenimiento	2
Acerca de QuickLink Mobile	2
Acerca de esta guía	3
Uso de la tarjeta KPC680	3
Para utilizar la tarjeta por primera vez	3
Extienda la antena	3
Retire la tarjeta de la PC	4
Para volver a acoplar la antena	4
Luces de estado	4
Tapa desmontable	5
Información reglamentaria	6
Información sobre la seguridad	7
Aviso importante	7
Seguridad y riesgos	7
Dispositivos médicos	7
Garantía limitada del consumidor	9

Inicio

Felicitaciones y gracias por comprar Kyocera KPC680 ExpressCard. El modelo KPC680 es un módem 1X EVDO RevA ExpressCard de doble banda que le permite comunicarse en forma inalámbrica desde su computadora portátil a altas velocidades. El uso del Kyocera KPC680 junto con los servicios inalámbricos que le dé su proveedor le proporciona una solución de datos móvil e inalámbrica que le brinda la cobertura y la velocidad que necesite.

Nota: Antes de utilizar el KPC680, sírvase repasar la “[Información sobre la seguridad](#)” en la página 7.

Lista de control

La caja contiene lo siguiente:

- El módem KPC680 Wireless ExpressCard
- QuickLink Mobile CD, el cual contiene los controladores, QuickLink Mobile Software, la guía QuickLink Mobile para el usuario y la guía KPC680 para el usuario.
- Tarjeta de referencia rápida

Información sobre su ExpressCard

El modelo KPC680 es un módem 1X EVDO RevA ExpressCard de doble banda diseñado para encajar en una ranura ExpressCard que se halla disponible en la mayoría de las notebook PC. Esta tarjeta tiene un diseño exclusivo que le permite conectarse a Internet, enviar y recibir correo electrónico en forma eficiente, conectarse a la red de su compañía y maximizar la productividad cuando esté fuera de la oficina.

Nota: KPC680 es compatible con SMS, pero no admite servicios de voz.

Información sobre la tarjeta

La tarjeta cuenta con las siguientes partes:

1. Antena movable.
2. Tapa desmontable que cubre los conectores que pueden utilizarse como extensiones para la antena.
3. Indicador luminoso de estado de servicio LED.
4. ExpressCard.
5. Conector de interfaz ExpressCard-34.

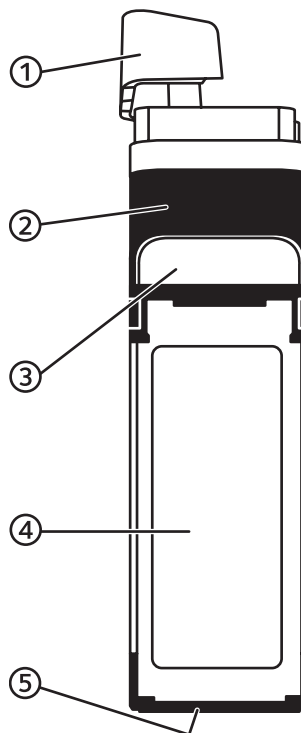

Gestión de energía

KPC680 se diseñó para aprovechar las ventajas de gestión de energía y beneficios auxiliares del sistema que ofrece la interfaz ExpressCard-34 que reduce al máximo el consumo de energía.

Otras características y ventajas

- Formato de la ranura de ExpressCard-34
 - Compatible con las bandas North American PCS (1900 MHz) y Cellular (800 MHz)
 - Utiliza el conjunto de chips QUALCOMM MSM6800
 - Compatible con tecnologías de red 3G
 - Tasas optimizadas de datos de hasta 3.1 Mbps en modo de recepción y hasta 1.8 Mbps en modo de transmisión
- Nota:** La velocidad de los datos depende de las condiciones de la red y ambientales.
- Tiene todo el software para host y los controladores necesarios para los distintos sistemas operativos
 - Memoria (FLASH/RAM): 64/64 MB
 - Tiene todo el software para host y los controladores necesarios para los distintos sistemas operativos
 - Antena principal de doble banda integrada y antena de diversidad, con chip y doble banda
 - Compatible con antena accesoria externa para un mejor funcionamiento de la diversidad
 - LED Indicador de servicio/Indicador de diagnóstico
 - Compatible con el Servicio de Mensajes Cortos (SMS) de dos vías
 - Es compatible con el software QuickLink Mobile

Cuidado y mantenimiento

- Cuando no use la tarjeta, pliegue la antena y guarde la tarjeta para protegerla de golpes y roturas.
- Guarde el KPC680 en un lugar seco y limpio. Temperatura de almacenamiento: -30° a 65°C [-22° a 149°F].
- No aplicar etiquetas adhesivas al KPC680. Esto podría ocasionar que la tarjeta se atasque dentro de la ranura ExpressCard de su PC.
- La antena se extiende a un ángulo de 90°. No fuerce ni extienda la antena más de lo debido. Si lo hace, puede romperla.
- KPC680 entra con facilidad en la ranura ExpressCard. El forzar la tarjeta KPC680 en la ranura ExpressCard podría causar serios daños.
- Proteja la tarjeta contra líquidos, el polvo y el calor excesivo.

Acerca de QuickLink Mobile

QuickLink Mobile proporciona la conexión a Internet inalámbrica con una sola tecla. Cuenta con soporte integrado para dispositivos WWAN a fin de proporcionarle la flexibilidad necesaria para conectar su computadora portátil a Internet inalámbricamente por medio del celular. Para obtener más información sobre QuickLink Mobile, consulte la Guía del Usuario de QuickLink Mobile que se encuentra en el CD de instalación. Puede también seleccionar **Help > Contents** en QuickLink Mobile para tener acceso a la guía del usuario.

Acerca de esta guía

Esta guía del usuario contiene lo siguiente:

- Uso adecuado de la tarjeta.
- Advertencia reglamentaria.
- Información de seguridad
- Garantía:

Antes de que comience a utilizar el módem KPC680 ExpressCard, es muy importante que siga las instrucciones para la instalación del software. Consulte la Guía del Usuario de QuickLink Mobile que se encuentra en el CD de Instalación para las instrucciones completas sobre el uso de QuickLink Mobile. Antes de insertar el KPC680 en la computadora portátil debe cargar primero el software que se encuentra en el CD-ROM, dentro del kit. Este proceso inicial de activación toma sólo unos minutos y luego podrá gozar de la libertad que le da el teléfono inalámbrico.

Uso de la tarjeta KPC680

Para utilizar la tarjeta por primera vez

Cuando utilice la tarjeta KPC680 ExpressCard por primera vez, tenga a bien hacer lo siguiente:

1. PRIMERO instale el software del CD QuickLink Mobile. Durante la instalación, se le pedirá que inserte la tarjeta KPC680 ExpressCard en la ranura.
2. Ubique la ranura para la ExpressCard en su computadora portátil.
3. Inserte la tarjeta KPC680 ExpressCard en la ranura de la computadora portátil con la etiqueta hacia arriba.
4. Voltee la antena en dirección a las agujas del reloj. Girará y se extenderá a un ángulo de 90°. No extienda la antena a más de los 90°.
5. El reconocimiento de la tarjeta puede llevar unos minutos ya que su PC debe reconocer los nuevos controladores de software instalados anteriormente.
6. Complete la instalación del software.

Sírvase ver los archivos de ayuda que se encuentran en el CD de Instalación para ver las instrucciones completas del software para la instalación y el uso de QuickLink Mobile o seleccione **Help > Contents** para tener acceso al sistema de ayuda QuickLink Mobile.

Extienda la antena

La antena del KPC680 ExpressCard está diseñada para girar a fin de proporcionar la extensión y alineación adecuadas. Para extender la antena en forma adecuada:

1. Inserte su tarjeta KPC680 ExpressCard en la ranura de su computadora portátil con la etiqueta hacia arriba.
2. Voltee la antena en dirección a las agujas del reloj. Girará de la parte posterior de la tarjeta y puede extenderse a un ángulo de 90°. Coloque la antena de 0° a 90°. No extienda la antena a más de los 90°. Podría dañar la tarjeta y romper la antena.

Advertencia: El uso de la antena en cualquier otra configuración puede exceder los límites de exposición a RF establecidos por la FCC.

Retire la tarjeta de la PC

Cuando retire la tarjeta KPC680, sujétela siempre por los costados y no por el extremo superior. Si tira de la antena, con el transcurso del tiempo puede dañar la tarjeta. Si está disponible, use la herramienta de expulsión de tarjetas de la computadora portátil.

Importante: Dependiendo de su sistema operativo, es posible que deba seguir los procedimientos adecuados para retirar con seguridad el hardware de la computadora.

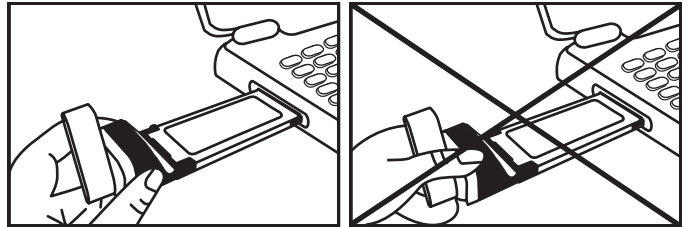

Para volver a acoplar la antena

Si la antena de la tarjeta KPC680 se desacopla de la tarjeta, haga lo siguiente para volverla a acoplar:

1. Coloque la antena a un ángulo de 90° de la tarjeta.
2. Acople la antena a la clavija de metal expuesta.
3. Presione la antena y gírela en dirección opuesta a las agujas del reloj. La antena se atornillará a la parte posterior de la tarjeta.



Luces de estado

La tarjeta KPC680 ExpressCard cuenta con un indicador luminoso de estado que indica la condición en la que se encuentra. El indicador luminoso se ve a través del panel blanco que está en la base de la tarjeta.

El indicador luminoso de estado refleja los estados siguientes:

- **Indicador luminoso azul fijo.** La tarjeta KPC680 está lista para el uso, pero no está conectada a Internet.
- **Indicador luminoso azul que parpadea rápidamente.** La tarjeta KPC680 está conectada a Internet y está activa. Usted está utilizando la conexión.
- **Indicador luminoso azul de parpadeo lento.** La tarjeta KPC680 está conectada a Internet, pero está latente. Usted no está utilizando la conexión.
- **Indicador luminoso fijo.** La tarjeta KPC680 no está lista para el uso. Este indicador luminoso podría aparecer mientras los drivers se instalan y se registran. No debería aparecer por mucho tiempo.

Tapa desmontable

La tarjeta KPC680 ExpressCard tiene una tapa desmontable que cubre los conectores que podrían utilizarse para accesorios tales como extensiones para la antena. Para retirar la tapa:

1. Busque los surcos en la parte de abajo de la tarjeta. Se encuentran hasta con el indicador luminoso de estado.
2. Utilice los surcos para retirar la tapa desmontable de la tarjeta. Verá los conectores expuestos.

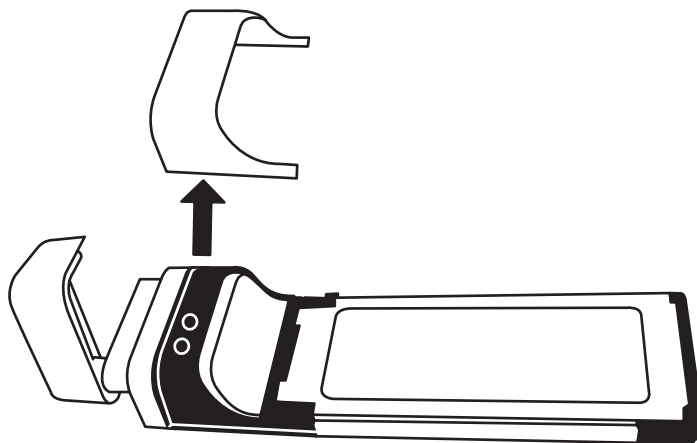

Para cambiar la tapa, deberá alinear los surcos y volver a colocar la tapa.

Información reglamentaria

Esta sección resume las advertencias reglamentarias para su nuevo módem KPC680 Express Card.

ID de la FCC: OVFKWC-KPC680

Advertencia de la FCC: Este dispositivo cumple con la parte 15 de las normas de la FCC. La operación está sujeta a las dos condiciones siguientes: (1) Este dispositivo no debe causar interferencia, y (2) este dispositivo debe aceptar cualquier interferencia recibida, incluso aquella que pueda causar un funcionamiento no deseado.

Advertencia: Se informa al usuario que todos los cambios o modificaciones que no hayan sido expresamente aprobados por la parte responsable del cumplimiento podrían anular la garantía del equipo y la autoridad del usuario para operarlo.

Advertencia: Este equipo ha sido probado y se ha determinado que se encuentra dentro de los límites establecidos para los dispositivos digitales Clase B conforme a la sección 15 de las reglas de la Comisión Federal de Comunicaciones de EE.UU. (FCC). Estos límites han sido establecidos para proporcionar protección razonable contra las interferencias perjudiciales en instalaciones residenciales. Este equipo genera, usa y puede irradiar energía de radio frecuencia y, si no se instala y usa de acuerdo con las instrucciones, puede causar interferencias perjudiciales a comunicaciones radiales. Sin embargo, no se garantiza que las interferencias no se produzcan en alguna instalación en particular. Si este equipo causara interferencias dañinas a la recepción de radio o televisión, lo cual puede determinarse encendiendo y apagando el equipo, se alienta al usuario a tratar de corregir la interferencia poniendo en práctica una o más de las siguientes medidas.

- Cambiar la orientación o ubicación de la antena receptora.
- Aumentar la separación entre el equipo y el receptor.
- Conectar el equipo en una toma de corriente o en un receptáculo o en un circuito diferente a aquel en el que está conectado el receptor.
- Consultar al distribuidor o a un técnico experimentado en radio o televisión para obtener ayuda.

Advertencia: Este dispositivo ha sido probado para determinar que se encuentra dentro de los límites de exposición a energía de radio frecuencia establecidos por la Comisión Federal de Comunicaciones de EE.UU. (FCC) en configuraciones de computadoras portátiles con la ranura lateral ExpressCard y se ha determinado que puede usarse en computadoras portátiles con dimensiones físicas, construcción y características eléctricas y de radio frecuencia sustancialmente similares. Esta ExpressCard no debe ser colocada ni operada con ninguna otra antena o transmisor. Si usa este dispositivo en cualquier otra configuración puede superar los límites de exposición a la radio frecuencia establecidos por la Comisión Federal de Comunicaciones de EE.UU. (FCC).

Advertencia: Este dispositivo fue aprobado para operación móvil. Para asegurar el funcionamiento óptimo y mantener el cumplimiento con los requisitos relativos a la exposición de radiofrecuencia de la FCC, debe siempre adherirse a las siguientes condiciones:

- La ganancia de antena externa, inclusive la pérdida de los cables, no debe exceder los 6 dBi en las bandas de celular ni PCS.
- El usuario debe mantener una distancia mínima de 20 cm entre la(s) antena(s) externa(s) y todas las personas durante los modos inalámbricos de operación.

Si ha comprado este producto mediante un contrato del gobierno de los Estados Unidos, el mismo está sujeto a las restricciones establecidas en el subpárrafo (C)(1)(iis) de las regulaciones sobre adquisiciones de defensa federal (DFAR, Defense Federal Acquisitions Regulations), sección 252.227-7013 para contratos con el Departamento de Defensa y en las regulaciones sobre adquisiciones federales (FAR, Federal Acquisitions Regulations), sección 52.227-19 para contratos con agencias civiles o en cualquier otra regulación sustitutoria. Si resultara necesario aplicar regulaciones gubernamentales adicionales, será responsabilidad del usuario garantizar la conformidad con tales regulaciones.

Información sobre la seguridad

En esta sección encontrará pautas importantes sobre la seguridad y responsabilidad legal relativa a su nueva ExpressCard.

Aviso importante

Debido a la naturaleza misma de las comunicaciones inalámbricas no es posible garantizar la comunicación, transmisión y recepción de datos. Las transmisiones de datos pueden demorarse, los datos pueden corromperse (es decir, tener errores) o perderse totalmente. A pesar de que es inusual experimentar grandes demoras o la pérdida de datos cuando se utilizan dispositivos inalámbricos como el módem ExpressCard-34 KPC680 CDMA de manera normal y en una red bien construida, estos dispositivos no deben usarse cuando las fallas en la transmisión o recepción de datos pueda causar cualquier tipo de daño al usuario o a terceros, incluyendo a título meramente enunciativo, lesiones personales, la muerte o la pérdida de propiedad personal.

No se asume ninguna responsabilidad por daños de ningún tipo causados por las demoras o errores en la transmisión o recepción de datos cuando se usa el módem ExpressCard-34 KPC680 CDMA, ni por fallas experimentadas por este dispositivo al transmitir o recibir dichos datos.

Seguridad y riesgos

Zonas en las que se llevan a cabo trabajos explosivos y hospitales—No haga funcionar el módem ExpressCard Modelo KPC680 en zonas en las que se estén efectuando explosiones, zonas en las que pueda haber atmósferas explosivas, junto a equipos médicos o equipos de mantenimiento de vida o junto a cualquier equipo que pueda resultar perjudicado de algún modo por las interferencias de radio.

Aeronaves—Las normas de la FCC prohíben el uso de teléfonos celulares cuando una aeronave está en el aire. No use la tarjeta ExpressCard en ninguna aeronave, tanto cuando se encuentra en tierra como en el espacio aéreo. La tarjeta ExpressCard debe estar apagada cuando se encuentre en la aeronave. Al ponerla en funcionamiento, ésta puede transmitir señales que podrían interferir con los distintos sistemas incorporados de la aeronave.

Vehículos—Las señales de radiofrecuencia pueden afectar los sistemas electrónicos mal instalados o incorrectamente protegidos en los vehículos motorizados. Consulte al fabricante del dispositivo para determinar si está protegido adecuadamente contra la energía de radiofrecuencia externa.

Air bags—Si su vehículo cuenta con un air bag, NO coloque equipos telefónicos de instalación o portátiles ni ningún otro objeto sobre el air bag o en el área de despliegue del air bag. Si instala el equipo en un lugar inadecuado, usted o sus acompañantes podrían sufrir lesiones graves.

Dispositivos médicos

Marcapasos—Advertencias para las personas con marcapasos Cuando está activada, la tarjeta ExpressCard puede interferir con el funcionamiento de los marcapasos. La tarjeta ExpressCard debe mantenerse a una distancia mínima de 15 centímetros (6 pulgadas) del marcapasos para reducir el riesgo. Si por algún motivo sospecha que se está produciendo una interferencia, apague el teléfono inmediatamente. Comuníquese con su cardiólogo para obtener mayor información.

Otros dispositivos médicos—Si utiliza algún otro dispositivo médico personal, consulte al fabricante del aparato para determinar si está adecuadamente protegido contra la energía de radiofrecuencia externa. Su médico puede ayudarlo a obtener esta información.

En centros de salud—Desactive la tarjeta ExpressCard en centros médicos cuando se le indique. Los hospitales y centros médicos pueden usar equipos sensibles a la energía de radiofrecuencia externa.

Zonas con avisos de advertencia—Desactive la tarjeta ExpressCard en zonas donde haya avisos de advertencia que le soliciten hacerlo.

Atmósferas potencialmente explosivas—Desactive la tarjeta ExpressCard cuando esté en un área con atmósfera potencialmente explosiva. Respete todos los anuncios e instrucciones. Las chispas en tales lugares podrían provocar una explosión o un incendio, y ocasionar lesiones físicas o la muerte. Las áreas con atmósferas potencialmente explosivas, por lo general están claramente marcadas, aunque no siempre es el caso. Entre ellas se incluyen:

- áreas de carga de combustible como estaciones de servicio
- bajo cubierta en los barcos
- lugares de almacenamiento o transporte de combustible o sustancias químicas
- vehículos que usen gas de petróleo licuado, tales como el propano o el butano
- áreas donde el aire contenga sustancias químicas o partículas como fibras, polvo o polvo de metales
- cualquier otra área donde normalmente se le recomendaría apagar el motor de su vehículo

Garantía limitada del consumidor

Kyocera Wireless Corp. ("KYOCERA") le ofrece una garantía limitada de que el o los productos anexos (el "producto") estarán libres de defectos en cuanto a material y mano de obra por un período que expira en un año contado a partir de la fecha de venta del producto a usted, siempre y cuando usted sea el comprador y el usuario final original del producto, y siempre y cuando usted haya comprado el producto de un proveedor autorizado. El traspaso o reventa de un producto anulará automáticamente la cobertura de esta garantía correspondiente a dicho producto. Esta garantía limitada no es transferible a terceros, incluyendo pero no limitado a cualquier comprador o propietario subsiguiente del producto.

Si KYOCERA determina que un producto posee defectos de material o de mano de obra, KYOCERA a su sola y absoluta discreción, reparará o reemplazará el producto (en el que podrán utilizarse piezas restauradas de similar calidad y funcionalidad), o si KYOCERA determina que no puede reparar o reponer tal producto, KYOCERA reintegrará el precio de compra para tal producto, siempre y cuando el producto (i) sea devuelto a un centro de servicio autorizado de KYOCERA, con el envío prepagado, dentro del plazo de garantía de un año, y (ii) se anexe un comprobante de compra consistente en recibo o factura pagada que demuestre que el producto se encuentra dentro del plazo de un año de garantía ("Comprobante de Compra"). Transcurrido un año de garantía, todos los cargos por concepto de embarque, partes y mano de obra correrán por cuenta de usted.

Esta garantía limitada no cubre y es nula con respecto a lo siguiente: (i) cualquier Producto que se haya instalado, reparado, manipulado o modificado incorrectamente; (ii) cualquier Producto expuesto a uso indebido (incluyendo todo Producto utilizado en conjunto con hardware que sea eléctrica o mecánicamente incompatible, o que se use con accesorios no suministrados por KYOCERA), mal uso, accidente, daño físico, operación anormal, manipulación incorrecta, negligencia, exposición al fuego, agua o humedad excesiva o cambios extremos en la temperatura o clima; (iii) cualquier Producto operado al margen de los valores máximos publicados; (iv) daños estéticos; (v) cualquier Producto en que se hayan eliminado, alterado, dejado ilegibles los rótulos adhesivos de la garantía o números de serie del Producto; (vi) costo de instalación, desensamblaje o reinstalación; (vii) problemas en la recepción de señales (a menos que se hayan originado por defectos de materiales y mano de obra); (viii) daños debido a incendios, inundaciones, cataclismos naturales u otras condiciones que no sean el resultado de fallas de KYOCERA y para los cuales no se haya diseñado el Producto, incluyendo daños causados por manipulación incorrecta, despacho y fusibles fundidos; (ix) artículos fungibles (tales como fusibles); o (x) cualquier Producto que alguien no perteneciente a KYOCERA o que no forme parte de un centro de servicio autorizado de KYOCERA haya abierto, reparado, modificado o alterado.

USE SOLAMENTE ACCESORIOS APROBADOS POR KYOCERA CON LOS TELÉFONOS KYOCERA. EL USO DE ACCESORIOS NO AUTORIZADOS PUEDE SER PELIGROSO Y ANULARÁ LA GARANTÍA DEL TELÉFONO SI DICHS ACCESORIOS CAUSAN DAÑO O FALLAS AL TELÉFONO.

KYOCERA ESPECÍFICAMENTE SE NIEGA A ASUMIR RESPONSABILIDAD POR CUALESQUIERA Y TODOS LOS DAÑOS DIRECTOS, INDIRECTOS, ESPECIALES, GENERALES, PUNITIVOS, EJEMPLARES, AGRAVIOSOS, INCIDENTALES, CONSECUENTES, AÚN SI SE LE HA DADO A CONOCER LA POSIBILIDAD DE ESTOS, YA SEA PREVISIBLES O IMPREVISIBLES DE CUALQUIER TIPO Y NATURALEZA INCLUIDOS PERO NO LIMITADOS A LA PÉRDIDA DE UTILIDADES, BENEFICIOS O INGRESOS NO ANTICIPADOS, O UTILIDADES ANTICIPADAS DERIVADAS DEL USO O DE LA IMPOSIBILIDAD DE USAR CUALQUIER PRODUCTO (POR EJEMPLO, CARGOS POR DESPERDICIO DEL TIEMPO DE TRANSMISIÓN DEBIDO AL MAL FUNCIONAMIENTO DE UN PRODUCTO) O CONTRIBUCIÓN O INDEMNIZACIÓN CON RESPECTO A CUALQUIER RECLAMO RELATIVO A UN PRODUCTO.

LA REPARACIÓN O REPOSICIÓN DE UN PRODUCTO DEFECTUOSO O EL REEMBOLSO DEL PRECIO DE COMPRA DE DICHO PRODUCTO DEFECTUOSO, SEGÚN SE ESTIPULA EN ESTA GARANTÍA, CONSTITUYEN LOS ÚNICOS Y EXCLUSIVOS RECURSOS POR INCUMPLIMIENTO DE ESTA GARANTÍA LIMITADA, Y LOS PRODUCTOS SON APROBADOS Y ACEPTADOS POR USTED EN "SU CONDICIÓN ACTUAL" SUJETOS A ESTA GARANTÍA. KYOCERA NO OFRECE OTRAS GARANTÍAS, REPRESENTACIONES NI CONDICIONES DE NINGUNA CLASE, ORALES NI VERBALES, EXPRESAS NI INSINUADAS, ESTATUTORIAS NI DE NINGUNA CLASE, CON RESPECTO A LOS PRODUCTOS, INCLUSO, PERO SIN LIMITARSE A NINGUNA GARANTÍA NI CONDICIÓN MERCANTIL NI DE IDONEIDAD. UN OBJETIVO EN PARTICULAR O EN CONTRA DEL ROMPIMIENTO DE ESA LEY NI CUALQUIER GARANTÍA NI CONDICIÓN QUE SURJA DE LA UTILIZACIÓN NI DURANTE EL CURSO DE UNA TRANSACCIÓN NI FUNCIÓN. NINGÚN CONCESIONARIO, DISTRIBUIDOR, AGENTE, O EMPLEADO ESTÁ AUTORIZADO A HACER NINGUNA MODIFICACIÓN O ADICIÓN A ESTA GARANTÍA.

Algunas jurisdicciones no permiten la exclusión o limitación de daños incidentales o consecuentes, ni permiten limitaciones en cuanto a la vigencia de una garantía implícita, de tal manera que es posible que las limitaciones o exclusiones anteriormente señaladas no rijan en su caso. Esta garantía limitada le otorga derechos legales específicos y usted puede tener además otros derechos, que dependen de la jurisdicción en que se encuentre.

Para obtener información sobre los servicios cubiertos por la garantía, sírvase llamar al siguiente número desde cualquier parte del territorio continental de los Estados Unidos y Canadá: 1-800-349-4478 o 858-882-1401; o puede comunicarse con KYOCERA a la siguiente dirección:

10300 Campus Point Drive, San Diego, California, 92121-1582, USA, Attention: Technical Support (Atención: Depto. de apoyo técnico).

NO DEVUELVASUS PRODUCTOS A LA DIRECCIÓN ANTERIOR. Por favor sírvase llamar o escribir para obtener la ubicación del centro de servicio autorizado de KYOCERA Wireless Corp. más cercano a usted, y para conocer los procedimientos para obtener servicios cubiertos por la garantía.